

Архангельск (8182)63-90-72
Астана (7172)727-132
Астрахань (8512)99-46-04
Барнаул (3852)73-04-60
Белгород (4722)40-23-64
Брянск (4832)59-03-52
Владивосток (423)249-28-31
Волгоград (844)278-03-48
Вологда (8172)26-41-59
Воронеж (473)204-51-73
Екатеринбург (343)384-55-89

Иваново (4932)77-34-06
Ижевск (3412)26-03-58
Иркутск (395)279-98-46
Казань (843)206-01-48
Калининград (4012)72-03-81
Калуга (4842)92-23-67
Кемерово (3842)65-04-62
Киров (8332)68-02-04
Краснодар (861)203-40-90
Красноярск (391)204-63-61
Курск (4712)77-13-04
Липецк (4742)52-20-81

Магнитогорск (3519)55-03-13
Москва (495)268-04-70
Мурманск (8152)59-64-93
Набережные Челны (8552)20-53-41
Нижегород (831)429-08-12
Новокузнецк (3843)20-46-81
Новосибирск (383)227-86-73
Омск (3812)21-46-40
Орел (4862)44-53-42
Оренбург (3532)37-68-04
Пенза (8412)22-31-16

Пермь (342)205-81-47
Ростов-на-Дону (863)308-18-15
Рязань (4912)46-61-64
Самара (846)206-03-16
Санкт-Петербург (812)309-46-40
Саратов (845)249-38-78
Севастополь (8692)22-31-93
Симферополь (3652)67-13-56
Смоленск (4812)29-41-54
Сочи (862)225-72-31
Ставрополь (8652)20-65-13

Сургут (3462)77-98-35
Тверь (4822)63-31-35
Томск (3822)98-41-53
Тула (4872)74-02-29
Тюмень (3452)66-21-18
Ульяновск (8422)24-23-59
Уфа (347)229-48-12
Хабаровск (4212)92-98-04
Челябинск (351)202-03-61
Череповец (8202)49-02-64
Ярославль (4852)69-52-93

Киргизия (996)312-96-26-47

Казахстан (772)734-952-31

Таджикистан (992)427-82-92-69

<http://samson.nt-rt.ru/> || snq@nt-rt.ru

КГП для подъема листового проката

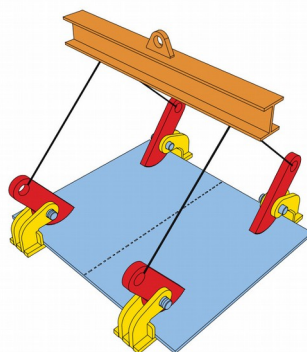

Назначение

Комплект приспособлений предназначен для подъема и доставки на участки производства одного из основных видов сырья - листового проката. С помощью данного комплекта решаются вопросы перемещения крупногабаритных листов, при минимальных временных затратах на строповку.

Подъем и перемещение листов металла производится в горизонтальном положении с помощью специальных захватов типа ЗГЛ. Для равномерного распределения нагрузки и предотвращения прогиба листа используется четное количество захватов с подвесом на траверсе.

Конструкция

В комплект грузозахватных приспособлений для листового проката входят:

- траверса с подвесом за центральную проушину;
- канатные стропы типа 2СК;
- захват для листового металла типа ЗГЛ.

Элементы комплекта подобраны таким образом, чтобы обеспечить необходимую грузоподъемность, минимальную высоту подъема при соблюдении оптимального и безопасного угла между ветвями стропов, а также минимальный прогиб листа при подъеме и транспортировке.

Линейная траверса позволяет использовать комплект приспособлений в помещениях с ограничением по высоте подъема, так как крюк крана или другого грузоподъемного механизма крепится непосредственно за центральную проушину. Расчетная высота подъема комплектов наибольшей грузоподъемности колеблется в границах 2,5-2,7 метров.

Схема строповки листа с применением траверсы также предотвращает боковые нагрузки на захваты, таким образом практически исключается возможность выворачивания захватов (как в случае со стропами типа

4СК).Захваты устанавливаются один напротив другого равноудаленно от краев листа.

Типоразмеры

Обозначение	г/ п, т	Тип захвата в	Кол-во захватов	A	B	C	D	E	F	G
КГП 06(01)-2,5-1500	2,5	ЗГЛ-1,0	4	1 2 0	1 8 0	15 00	17 70	2000- 3500	1250- 2000	0-20
КГП 06(01)-3,75-3400	3,7 5	ЗГЛ-1,0	6	1 2 0	1 8 0	34 00	18 70	3500- 6000	1250- 2000	0-20
КГП 06(01)-4,0-1500	4,0	ЗГЛ-1,6	4	1 2 0	1 8 0	15 00	18 50	2000- 3500	1250- 2000	0-40
КГП 06(01)-6,0-3400	6,0	ЗГЛ-1,6	6	1 5 0	2 3 0	34 00	20 50	3500- 6000	1250- 2000	0-40
КГП 06(01)-6,3-1500	6,3	ЗГЛ-2,5	4	1 5 0	2 3 0	15 00	20 35	2000- 3500	1250- 2000	0-60
КГП 06(01)-9,6-3400	9,6	ЗГЛ-2,5	6	2 2 0	3 5 0	34 00	24 10	3500- 6000	1250- 2000	0-60
КГП 06(01)-10,0-1500	10, 0	ЗГЛ-4,0	4	2 2 0	3 5 0	15 00	23 40	2000- 3500	1250- 2000	20- 100
КГП 06(01)-15,0-3400	15, 0	ЗГЛ-4,0	6	2 2 0	3 5 0	34 00	26 30	3500- 6000	1250- 2000	20- 100
КГП 06(01)-12,5-1500	12, 5	ЗГЛ-5,0	4	2 2 0	3 5 0	15 00	25 20	2000- 3500	1250- 2000	60- 125
КГП 06(01)-18,5-3400	18, 5	ЗГЛ-5,0	6	2 2 0	3 5 0	34 00	27 15	3500- 6000	1250- 2000	60- 125

Архангельск (8182)83-90-72
Астана (7172)727-132
Астрахань (8512)99-46-04
Барнаул (3852)73-04-60
Белгород (4722)40-23-64
Брянск (4832)59-03-52
Владивосток (423)249-28-31
Волгоград (844)278-03-48
Вологда (8172)26-41-59
Воронеж (473)204-51-73
Екатеринбург (343)384-55-89

Иваново (4932)77-34-06
Ижевск (3412)26-03-58
Иркутск (395)279-98-46
Казань (843)206-01-48
Калининград (4012)72-03-81
Калуга (4842)92-23-67
Кемерово (3842)65-04-62
Киров (8332)68-02-04
Краснодар (861)203-40-90
Красноярск (391)204-63-61
Курск (4712)77-13-04
Липецк (4742)52-20-81

Киргизия (996)312-96-26-47

Магнитогорск (3519)55-03-13
Москва (495)268-04-70
Мурманск (8152)59-64-93
Набережные Челны (8552)20-53-41
Нижегород (831)429-08-12
Новокузнецк (3843)220-46-81
Новосибирск (383)227-86-73
Омск (3812)21-46-40
Орел (4862)44-53-42
Оренбург (3532)37-68-04
Пенза (8412)22-31-16

Казахстан (772)734-952-31

Пермь (342)205-81-47
Ростов-на-Дону (863)308-18-15
Рязань (4912)46-61-64
Самара (846)206-03-16
Санкт-Петербург (812)309-46-40
Саратов (845)249-38-78
Севастополь (8692)22-31-93
Симферополь (3652)67-13-56
Смоленск (4812)29-41-54
Сочи (862)225-72-31
Ставрополь (8652)20-65-13

Таджикистан (992)427-82-92-69

Сургут (3462)77-98-35
Тверь (4822)63-31-35
Томск (3822)98-41-53
Тула (4872)74-02-29
Тюмень (3452)66-21-18
Ульяновск (8422)24-23-59
Уфа (347)229-48-12
Хабаровск (4212)92-98-04
Челябинск (351)202-03-61
Череповец (8202)49-02-64
Ярославль (4852)69-52-93